



Drift av minirenseanlegg – hvordan snu et dårlig rykte?

Øystein Vereide

Daglig leder

Klaro renseanlegg Norge AS

Klaro renseanlegg Norge AS

- Grunnlagt i 2001
- Produksjon, administrasjon og lager i Risør
- 19 ansatte
- Kjøpt av BD høsten 2022



Klaro renseanlegg Norge AS



- Eier Klaro reningsverk Sverige AB
- Kjernevirksomhet er service, >5000 anlegg i drift

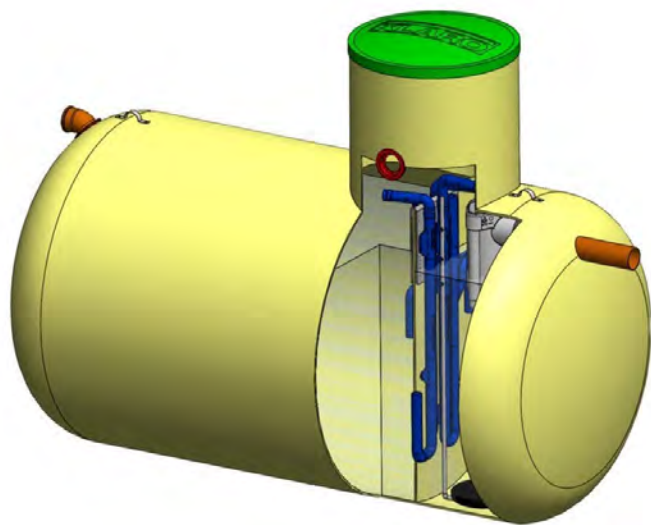

Minirenseanlegg

Oljeutskillere

Større
renseanlegg

Mobile
renseanlegg

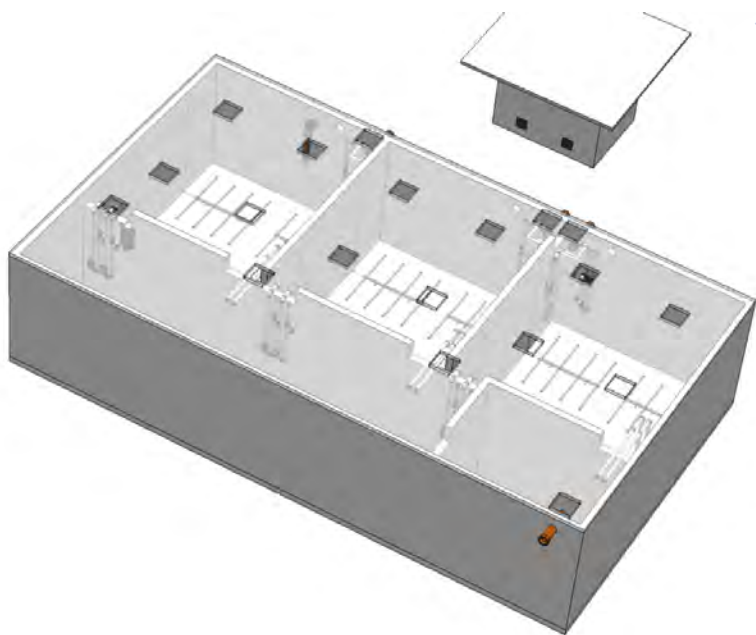

Hva er service på minirenseanlegg?

- Avtale mellom huseier og leverandør/kyndig virksomhet
- Levetidsforlengende vedlikehold
- Funksjonstesting
- Dokumentasjon
- Prøvetaking

Hva er service på minirenseanlegg?

- Avtale mellom huseier og leverandør/kyndig virksomhet
- Levetidsforlengende vedlikehold
- Funksjonstesting
- Dokumentasjon
- Prøvetaking

Forutsetninger for god drift av minirenseanlegg

- Riktig renseanlegg
- God installasjon
- God service
- Bevisst huseier
- Tilfredsstillende slamtømming
- God kommunikasjon



Forutsetninger for god drift av minirenseanlegg

- Riktig renseanlegg
- God installasjon
- Regelmessig service
- Bevisst huseier
- Tilfredsstillende slamtømming
- God kommunikasjon



God kommunikasjon

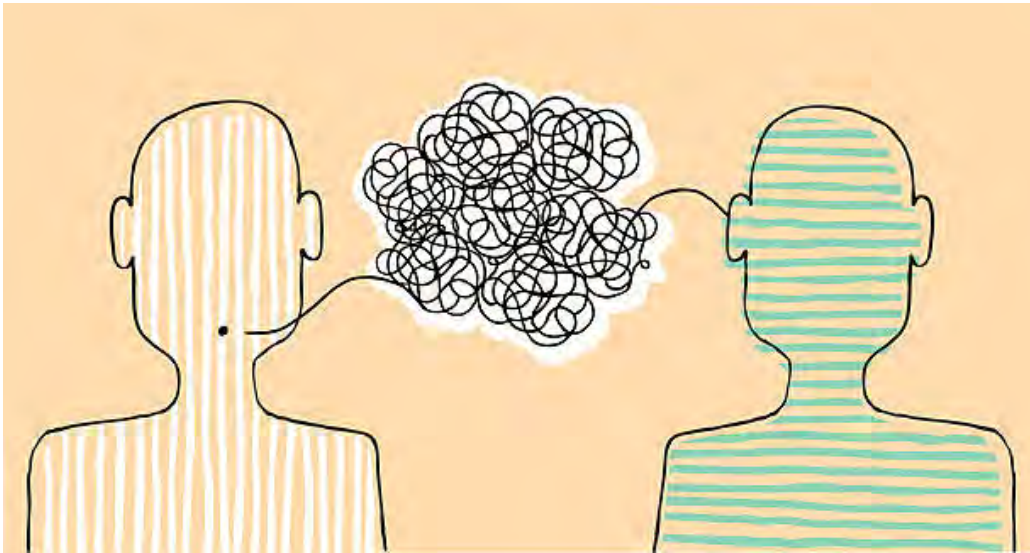

- Tett dialog
- Ansvar
- Framsnakking

God kommunikasjon

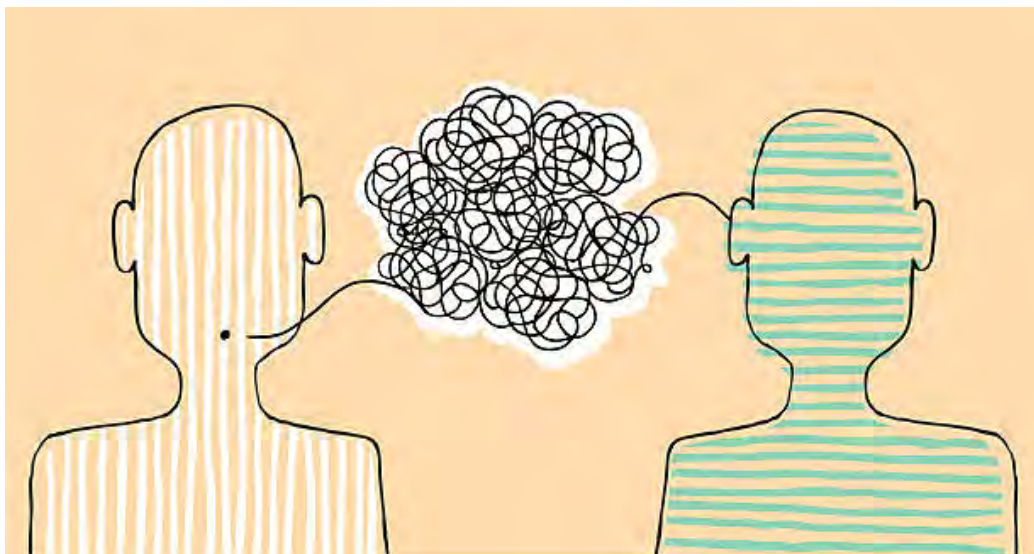

Temaer å snakke med anleggseier om:

- Anleggets prestasjon
- Tilgjengelighet
- Riktig bruk
- Hvorfor det renses
- Omdømmebygging

Hovedkategorier feil på minirenseanlegg

- **Tekniske feil:** eksempelvis svikt i mekaniske eller elektriske komponenters funksjon
- **Hydrauliske problemer:** eksempelvis blokkerte pumper/heverter, tiltetninger i utløpsrør, eller tilførsel av for store mengder vann inn på anlegget
- **Prosessrelaterte problemer:** feil dosering av fellingskjemikalier, manglende lufttilførsel, forstyrrelser i den biologiske rensesprosessen, dårlige sedimenteringsegenskaper til slammet



Observasjoner

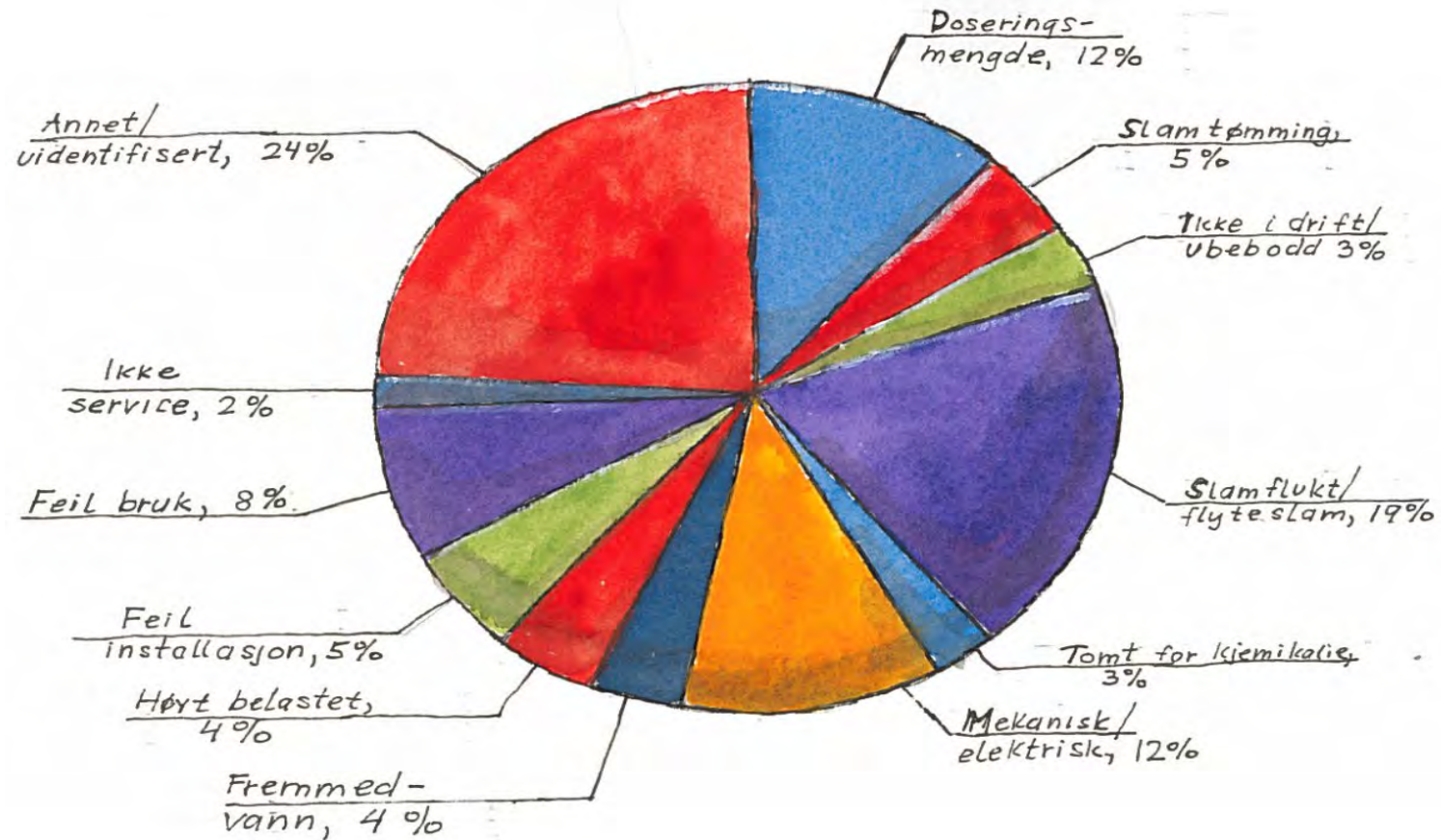

Observasjoner

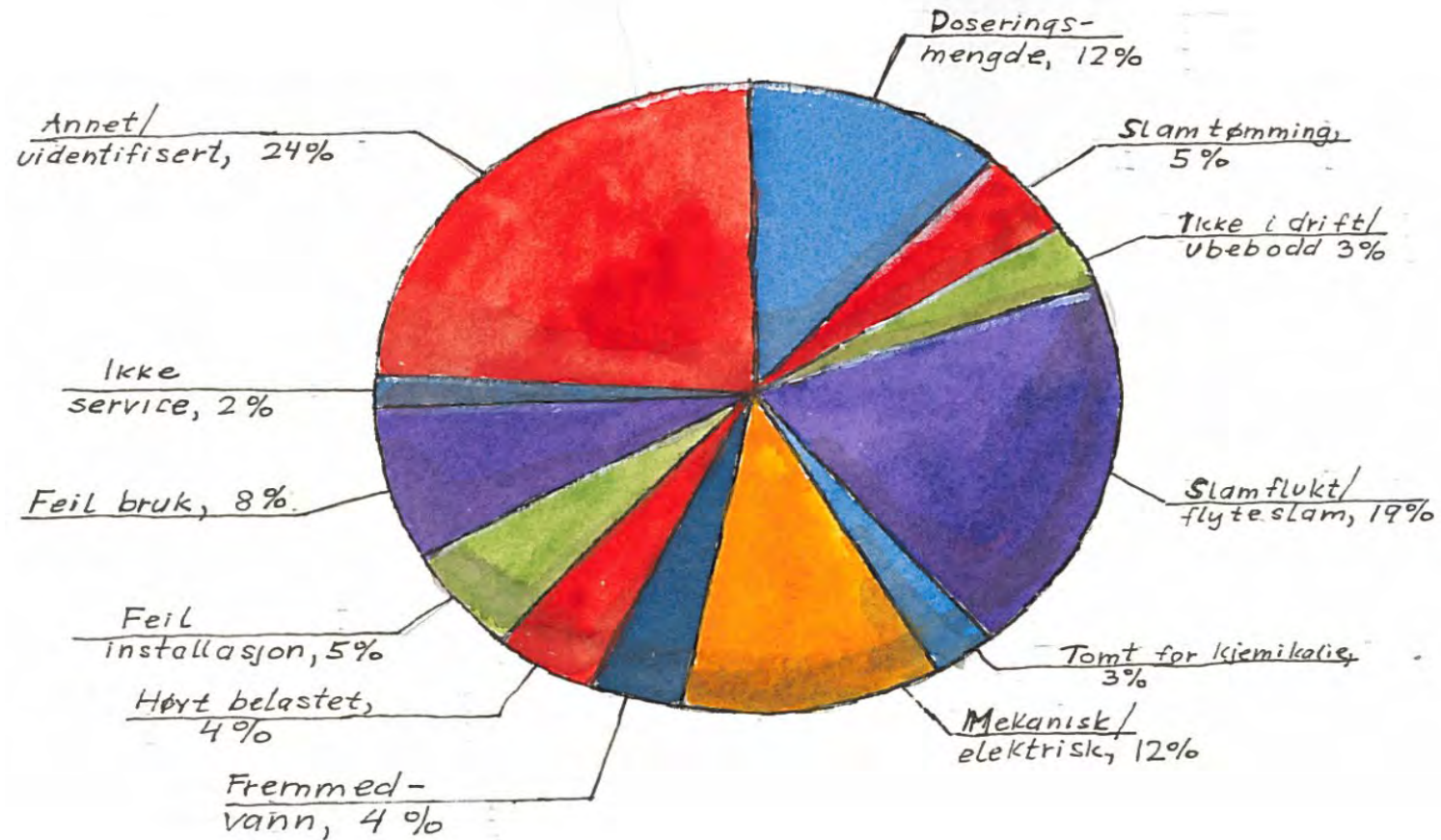

Krav og forpliktelser til servicefirma

- Kompetanse
- Dokumentasjon
- Avvikshåndtering
- Rapportering



Krav og forpliktelser til servicefirma

- Kompetanse
- Dokumentasjon
- Avvikshåndtering
- Rapportering



Krav og forpliktelser til servicefirma

- Kompetanse
- Dokumentasjon
- Avvikshåndtering
- Rapportering



Krav og forpliktelser til servicefirma

- Kompetanse
- Dokumentasjon
- Avvikshåndtering
- Rapportering



Konklusjoner

- Service på avløpsanlegg er en viktig samfunnsfunksjon
- Kompetanse er nøkkelen
- Tillit og kommunikasjon
- Aktiv forurensningsmyndighet





Drift av minirenseanlegg – hvordan snu et dårlig rykte?

Øystein Vereide

Daglig leder

Klaro renseanlegg Norge AS